

Interphone vidéo 2 fils

# NEO & MODERN



# LE SOMMAIRE

---

<b>A - PRÉCAUTIONS D'EMPLOI.....</b>	<b>3</b>
<b>B - J'IDENTIFIE MA PLATINE DE RUE.....</b>	<b>3</b>
<b>C - INSTALLATION.....</b>	<b>4</b>
C.1 - Installation de la platine de rue.....	4
C.2 - Connectiques et paramétrages de la platine de rue.....	5
C.3 - Installation de l'écran.....	6
C.4 - Connectiques et paramétrages de l'écran.....	6
<b>D - CÂBLAGE.....</b>	<b>7</b>
D.1 - Raccordement de l'interphone.....	7
D.2 - Raccordement de l'interphone au-delà de 5 écrans (5 logements).....	8
D.3 - Raccordement de l'interphone au-delà de 12 écrans (12 logements).....	9
D.4 - Raccordement d'une gâche ou serrure électrique.....	10
D.5 - Raccordement d'une ventouse.....	11
D.6 - Raccordement d'une motorisation de portail.....	12
D.7 - Câblage avec une centrale URMET VIGIK+ (en option).....	13
D.8 - Câblage avec un Clavier S5 ou S6 (en option).....	15
D.9 - Câblage d'une gâche ou serrure électrique avec une alimentation externe (en option)...	17
D.10 - Câblage d'une ventouse avec une alimentation externe (en option).....	18
D.11 - Raccordement d'écrans additionnels (en option).....	19
D.12 - Raccordement de platines de rue additionnelles (en option).....	20
<b>E - PARAMÉTRAGE.....</b>	<b>21</b>
E.1 - Identification des boutons de la platine de rue.....	21
E.2 - Utilisation des boutons de configuration « DIP Switches ».....	22
E.3 - Configuration de la platine de rue.....	22
E.4 - Configuration des écrans.....	25
E.5 - Configuration du répartiteur vidéo.....	26
<b>F - UTILISATION.....</b>	<b>27</b>
F.1 - Fonctions de base de l'interphone.....	27
F.2 - Fonctions Intercom.....	28
F.3 - Utiliser plusieurs platines de rue et/ou une caméra additionnelle.....	29
F.4 - Enregistrement des cartes et badges.....	30
<b>G - CARACTÉRISTIQUES TECHNIQUES.....</b>	<b>31</b>
<b>H - SERVICE APRÈS-VENTE - GARANTIE.....</b>	<b>32</b>
<b>I - DÉPANNAGE.....</b>	<b>33</b>

## A - PRÉCAUTIONS D'EMPLOI

---

Lisez attentivement cette documentation avant d'installer ou d'utiliser le produit et conservez-la pour une utilisation ultérieure.

Ne branchez pas votre alimentation au secteur tant que l'installation n'est pas terminée et contrôlée.

Il est essentiel que la mise en œuvre, les connexions électriques et les réglages soient effectués dans les règles de l'art par une personne qualifiée.

**⚠ Si vous êtes totalement novice en la matière, faites appel à un professionnel pour l'installation, le câblage et le paramétrage.**

## B - J'IDENTIFIE MA PLATINE DE RUE

---

Ce manuel couvre nos 2 gammes d'interphonie vidéo filaire 2 fils « Neo » et « Modern ». Avant de démarrer vous pouvez identifier votre produit à l'aide des photos ci-dessous.



**Gamme NEO**



**Gamme MODERN**

# C - INSTALLATION

## C.1 - Installation de la platine de rue

« NEO »

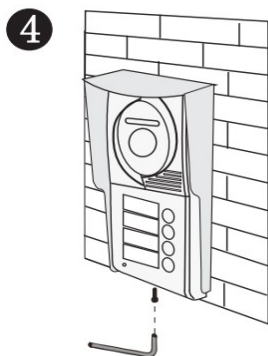
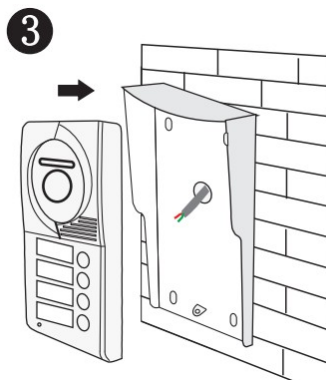
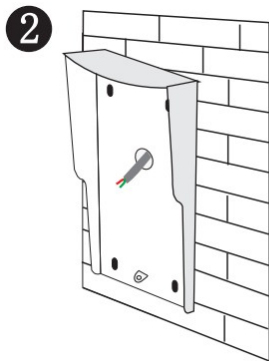
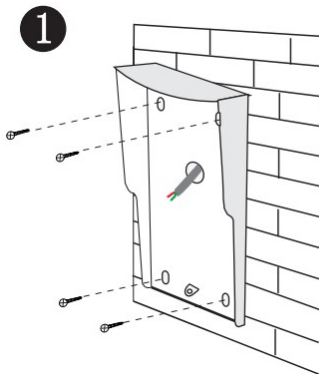

« MODERN »

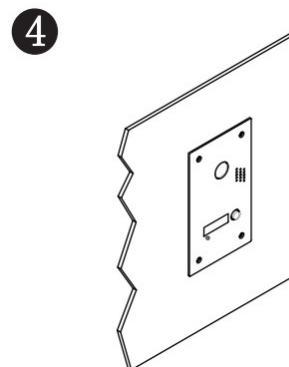
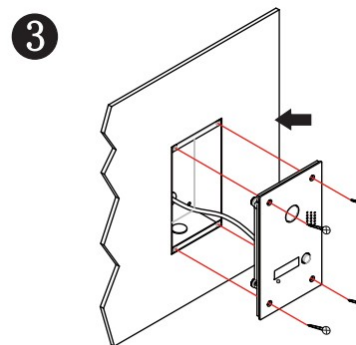
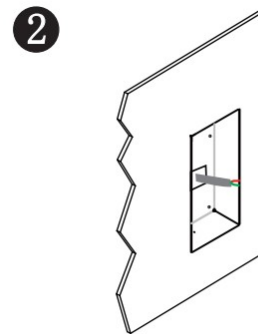
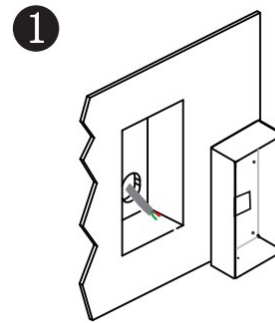

## C.2 - Connectiques et paramétrages de la platine de rue

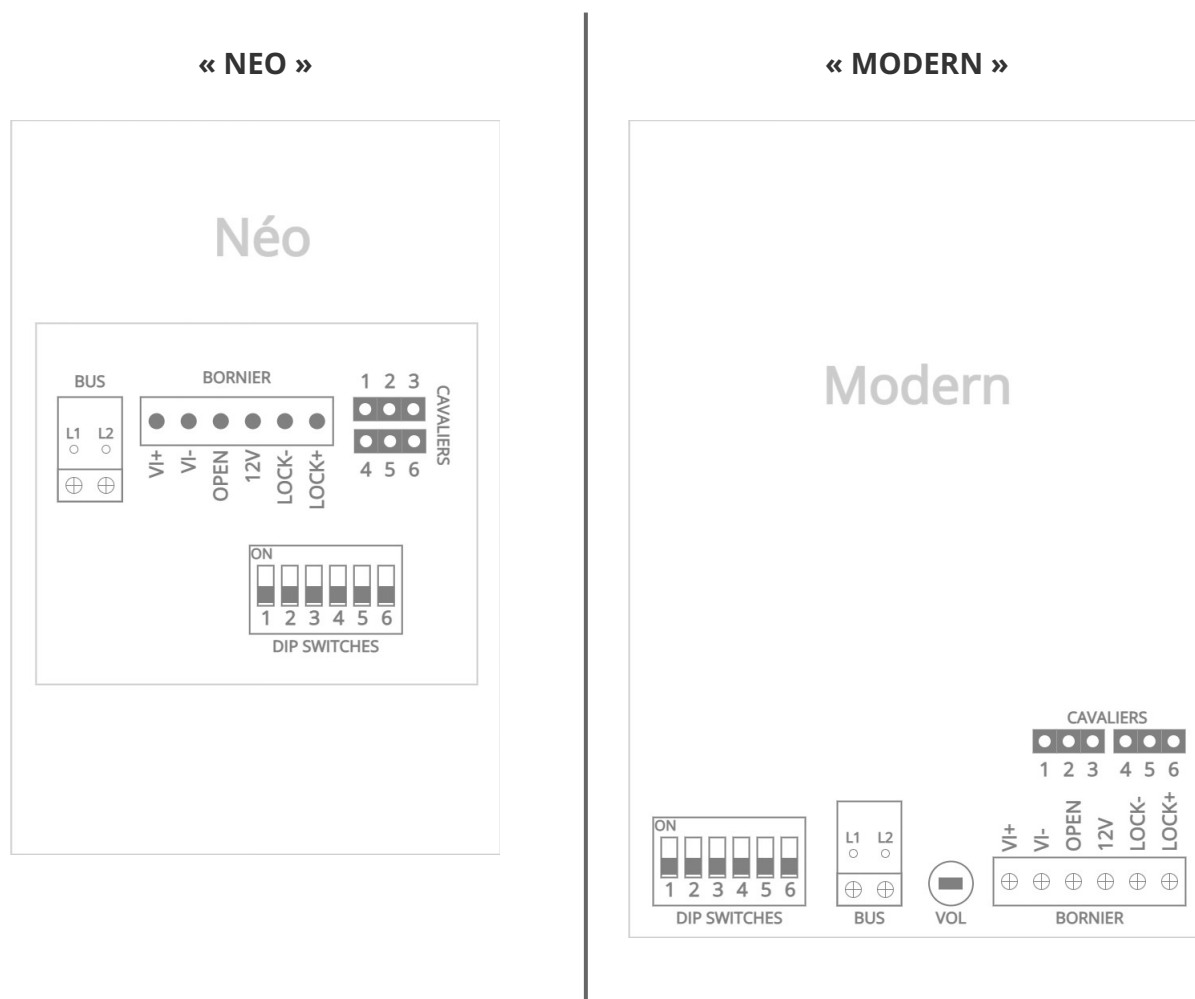

### Descriptif

- **BUS (L1 / L2)** : ligne du bus, non polarisé (voir sections de câbles au paragraphe D)
- **BORNIER** : bornier de connexion
- **CAVALIERS** : cavaliers de paramétrage en fonction du système d'ouverture
- **DIP SWITCHES** : boutons (ou bits) de configuration de la platine
- **VOL** : réglage du volume de la platine de rue (sur « Modern » uniquement)

**⚠ ATTENTION :** En fonction des versions, les cavaliers de paramétrage de la platine de rue peuvent ne comporter que 5 broches (au lieu de 6).

### Connectiques du BORNIER

- **VI+ / VI-** : caméra analogique additionnelle (en option)
- **OPEN** : entrée pour bouton poussoir (optionnel)
- **12V** : commun du contact sec OU entrée d'alimentation externe (selon paramétrage)
- **LOCK+ / LOCK-** : raccordement du système de fermeture (gâche et ventouse)

### C.3 - Installation de l'écran

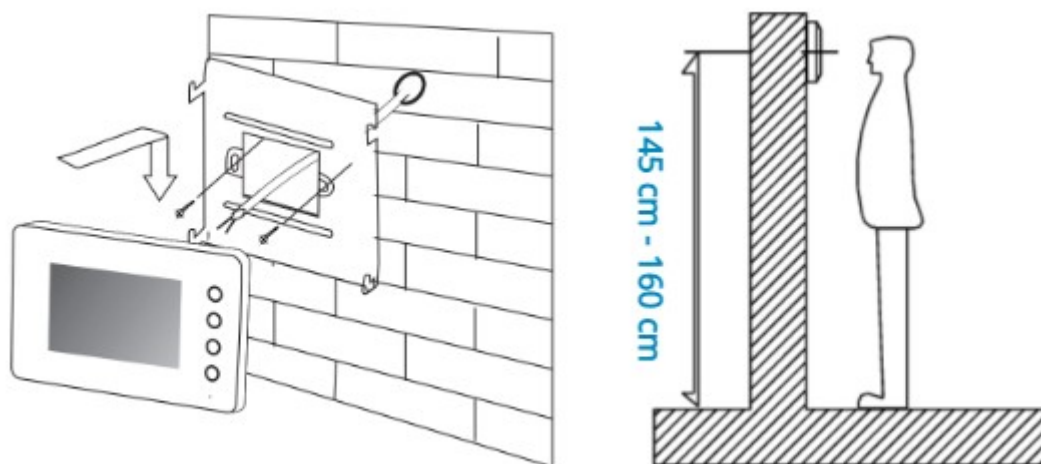

### C.4 - Connectiques et paramétrages de l'écran

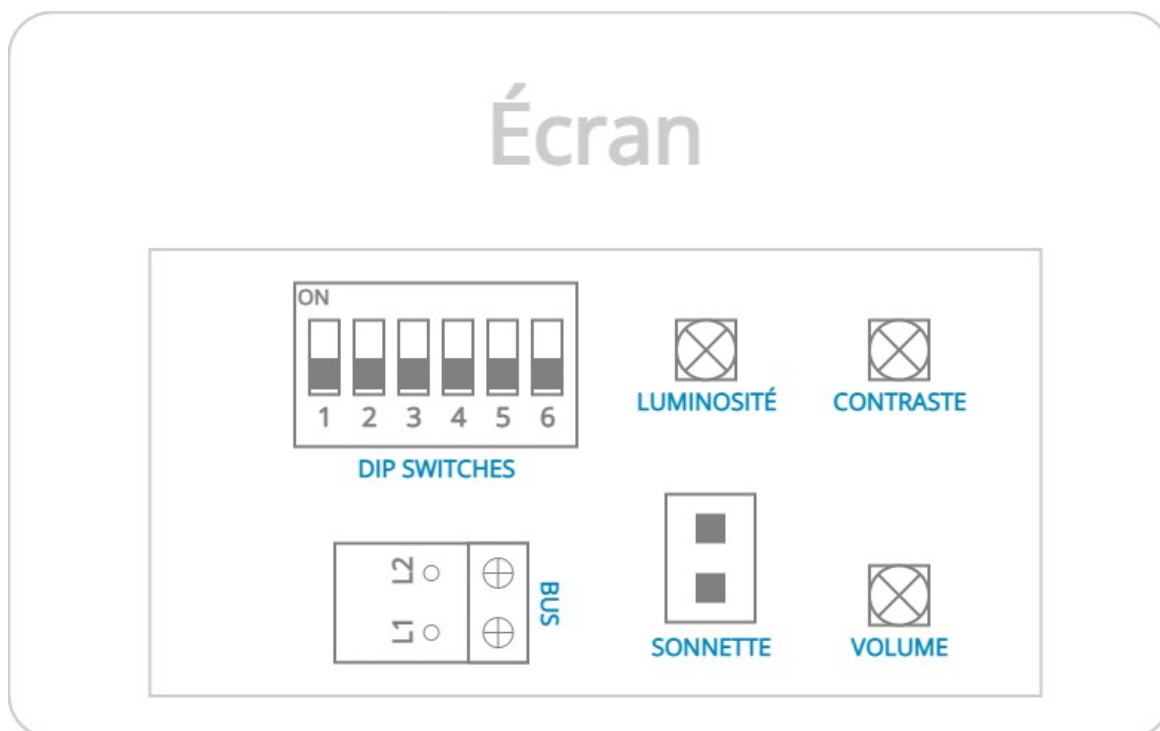

#### Descriptif

- **DIP SWITCHES** : boutons (ou bits) de configuration de l'écran
- **LUMINOSITÉ** : réglage de la luminosité de l'écran
- **CONTRASTE** : réglage du contraste de l'écran
- **BUS (L1 / L2)** : ligne du bus, non polarisé (voir sections de câbles au paragraphe D)
- **SONNETTE** : connexion d'un bouton de sonnette (sonnette de palier par ex.)
- **VOLUME** : réglage du volume de la parole

## D - CÂBLAGE

### D.1 - Raccordement de l'interphone

Les interphones « Neo » et « Modern » 2 fils utilisent un système de bus non polarisé pour l'alimentation et la communication entre les appareils.

**⚠ Afin d'éviter les risques de parasites et de dysfonctionnement, ne pas passer le câble de BUS de votre interphone dans la même gaine que les câbles électriques.**

Vous trouverez ci-dessous un exemple de câblage de l'interphone vidéo jusqu'à 4 écrans (pour 4 appartements) et les longueurs de câbles maximales à respecter.

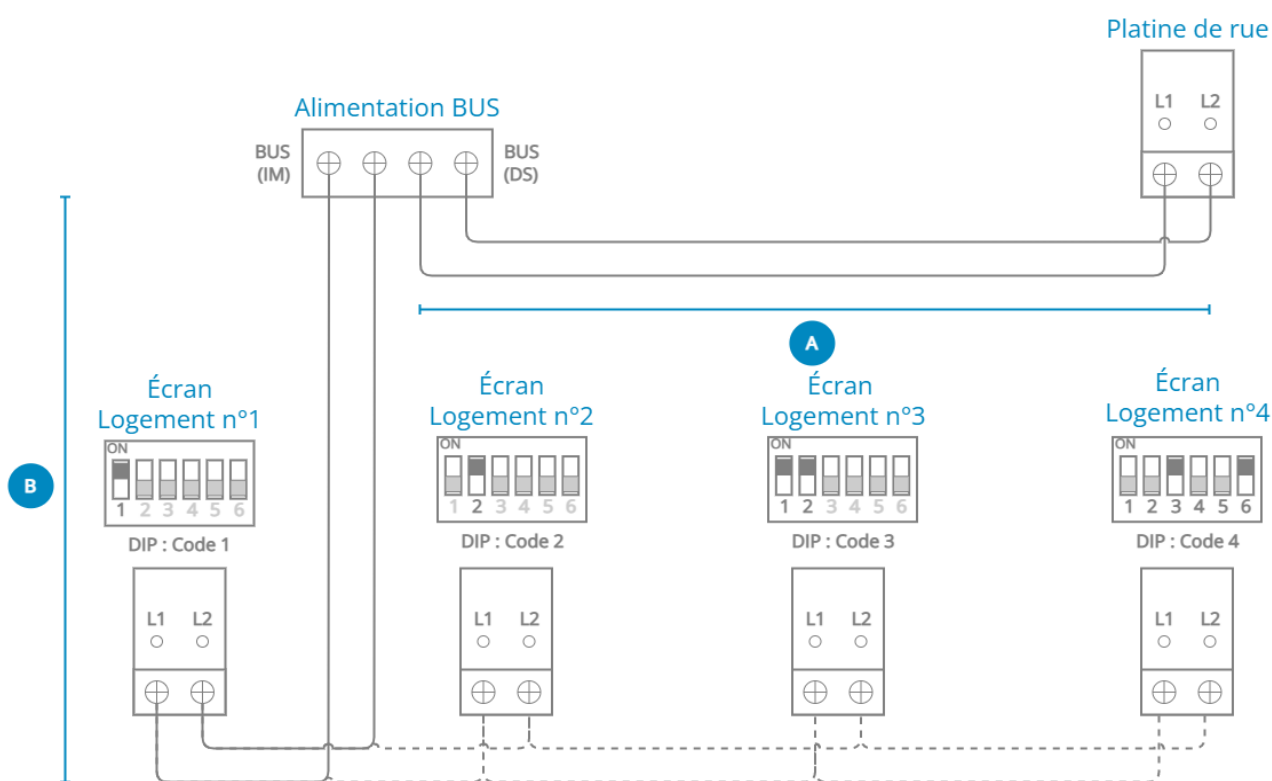

Longueur et section des câbles	A	B
2 x 0,75mm <sup>2</sup>	60m	60m
2 x 1mm <sup>2</sup>	80m	80m

Longueurs max lorsque le nombre d'écrans est inférieur à 20.

**i Bien configurer les boutons de configuration de chaque écran, sans oublier d'activer le bit 6 de fin de ligne sur le dernier (cf. Paragraphe E.4).**

## D.2 - Raccordement de l'interphone au-delà de 5 écrans (5 logements)

A partir de 5 écrans, il est nécessaire d'ajouter un ou plusieurs répartiteur vidéo à l'installation pour répartir le signal. Vous trouverez ci-dessous un exemple de câblage jusqu'à 12 écrans.

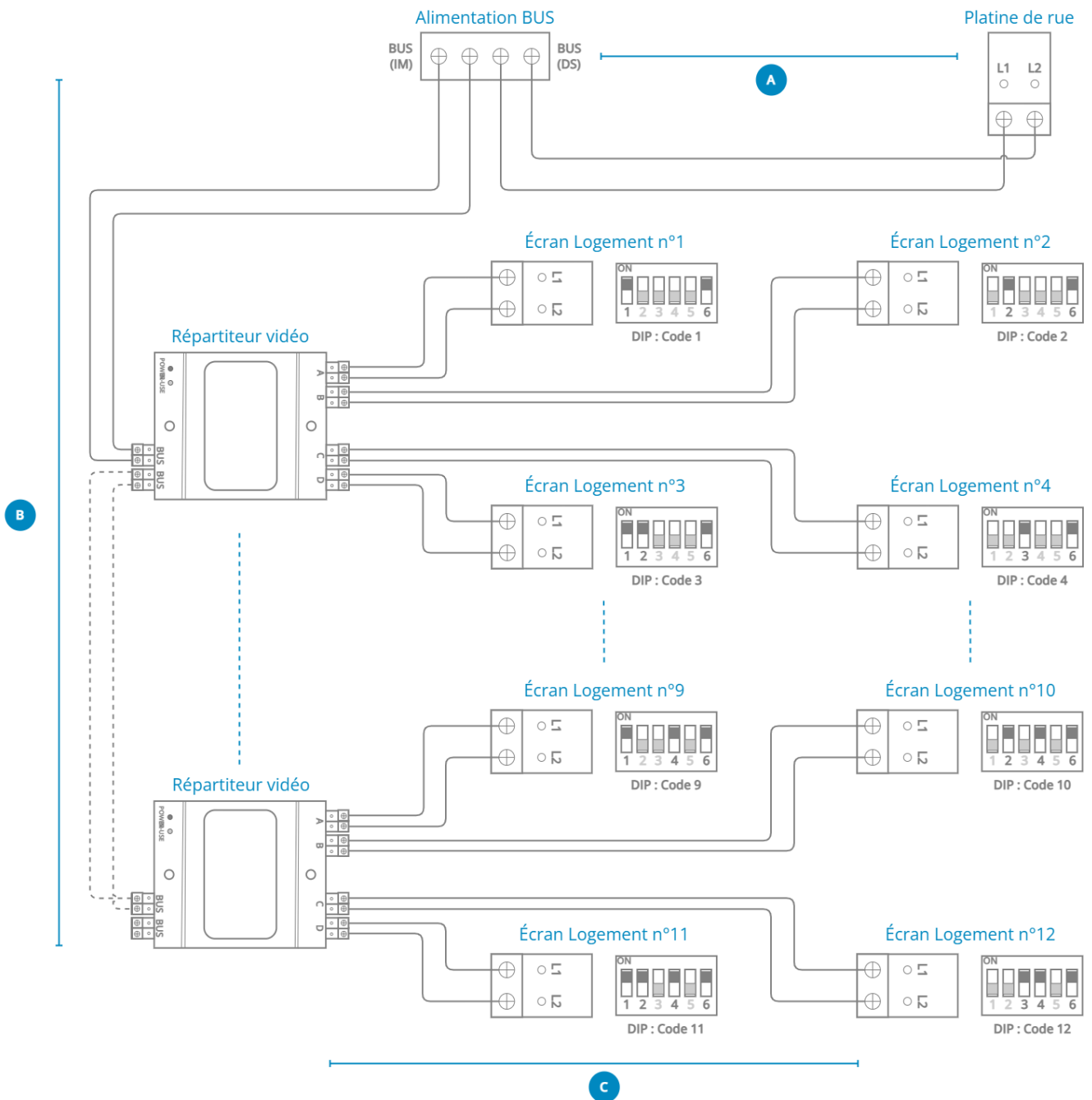

Longueur et section des câbles	A	B	C
2 x 0,75mm <sup>2</sup>	60m	60m	30m
2 x 1mm <sup>2</sup>	80m	80m	40m

Longueurs max lorsque le nombre d'écrans est inférieur à 20.

### D.3 - Raccordement de l'interphone au-delà de 12 écrans (12 logements)

Au-delà de 12 écrans dans l'installation, il est conseillé d'ajouter un amplificateur de signal. Vous trouverez ci-dessous un exemple de câblage jusqu'à 20 écrans. Le câblage des écrans après les répartiteurs vidéo est le même que les installations au-delà de 5 écrans (cf. Paragraphe D.2).

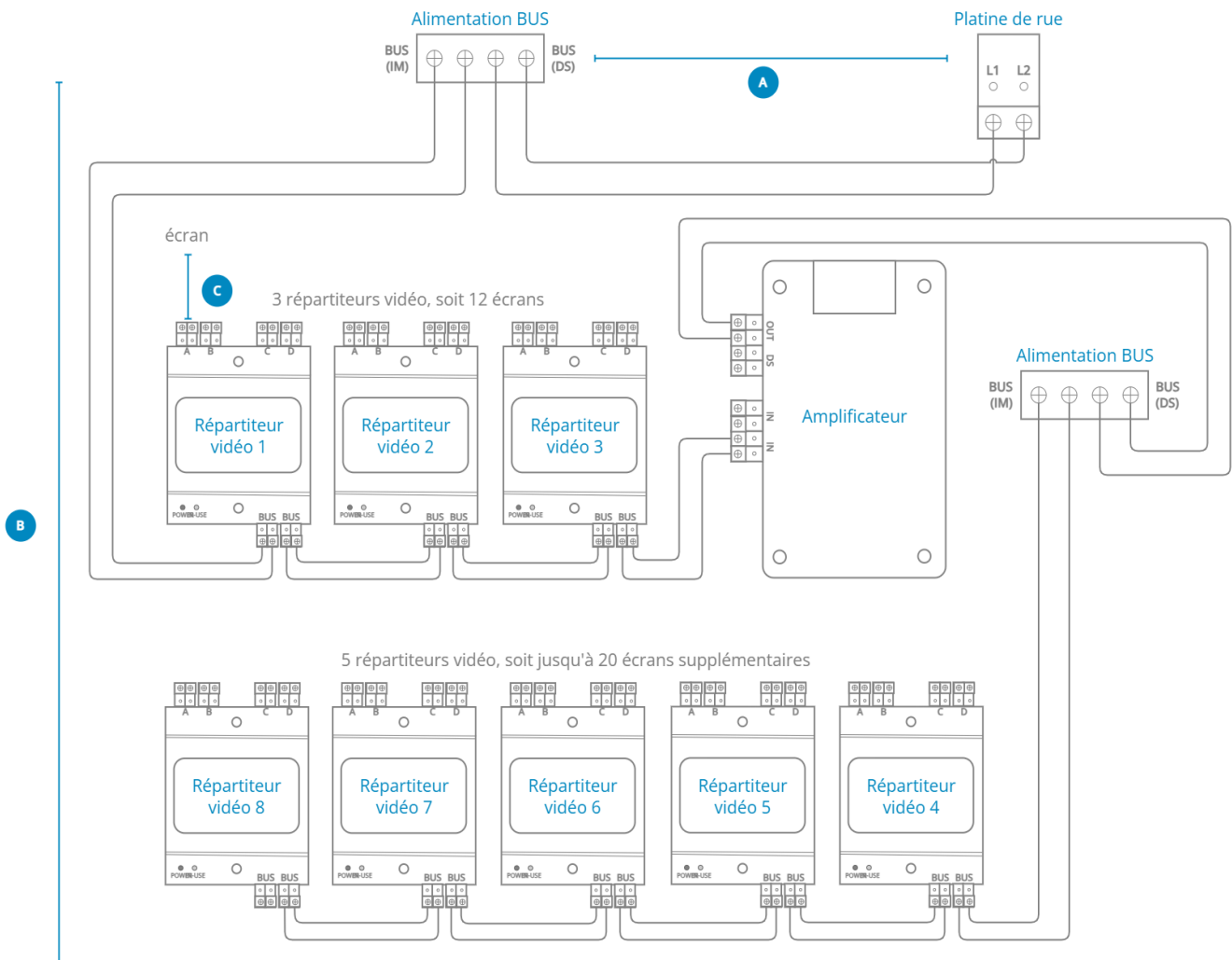

#### Recommandations jusqu'à 20 écrans

Longueur et section des câbles	A	B	C
2 x 0,75mm <sup>2</sup>	60m	60m	30m
2 x 1mm <sup>2</sup>	80m	80m	40m

#### Recommandations au-delà de 20 écrans

Longueur et section des câbles	A	B	C
2 x 1mm <sup>2</sup>	60m	60m	30m
2 x 1,5mm <sup>2</sup>	80m	80m	40m

## D.4 - Raccordement d'une gâche ou serrure électrique

Brancher la gâche ou la serrure électrique sur les bornes « **LOCK+** » et « **LOCK-** » de la platine de rue. La platine de rue délivrera un contact « alimenté » de 12V pour le déverrouillage de la gâche ou serrure.

Si vous le souhaitez, vous avez aussi la possibilité de rajouter un bouton poussoir de sortie et/ou une caméra additionnelle.

**i** La gâche ou la serrure électrique que vous souhaitez installer doit être de type « à émission » (NO : normalement ouvert) en 12V (consommation max. de 800mA).

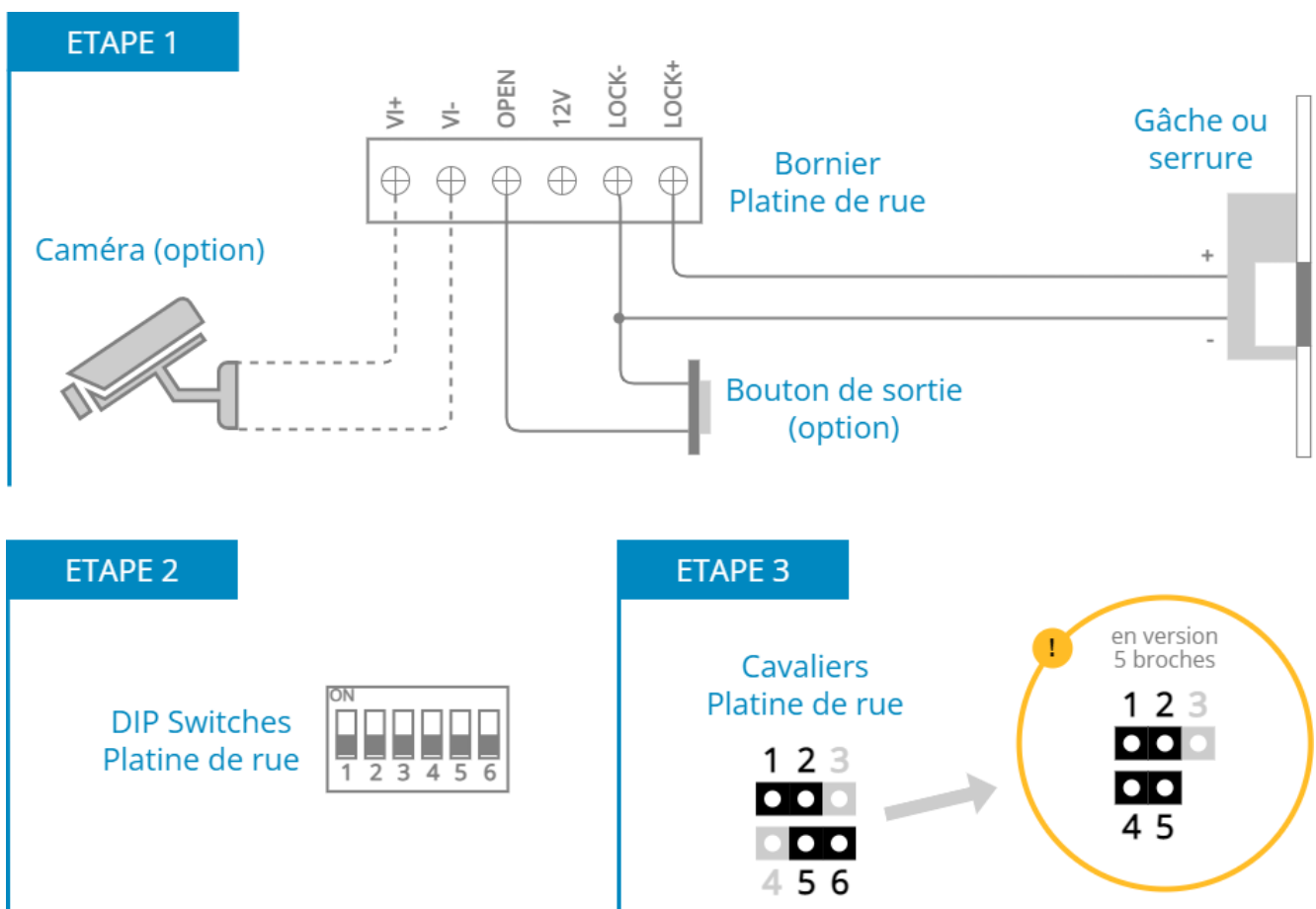

**⚠** Veillez à bien configurer les cavaliers de paramétrage comme indiqué sur le schéma ci-dessus.

## D.5 - Raccordement d'une ventouse

Brancher la ventouse sur les bornes « **LOCK+** » et « **LOCK-** » de la platine de rue. La platine de rue coupera son contact « alimenté » de 12V pour le déverrouillage de la ventouse .

Si vous le souhaitez, vous avez aussi la possibilité de rajouter un bouton poussoir de sortie et/ou une caméra additionnelle.

**i** La ventouse ou la gâche que vous souhaitez installer doit être de type « à rupture » (NC : normalement fermé) en 12V (consommation max. de 800mA).

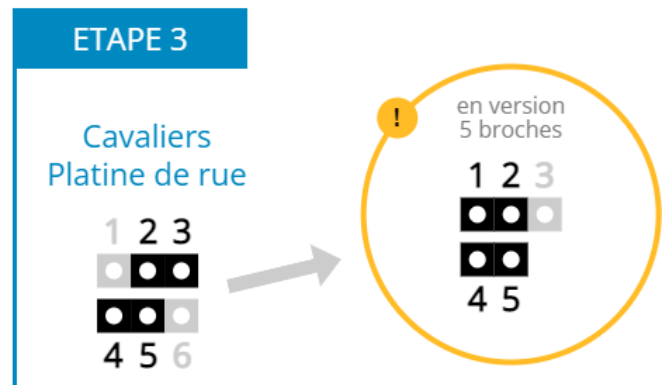
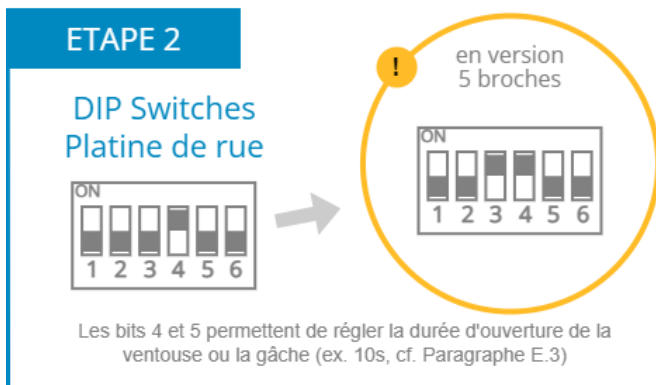
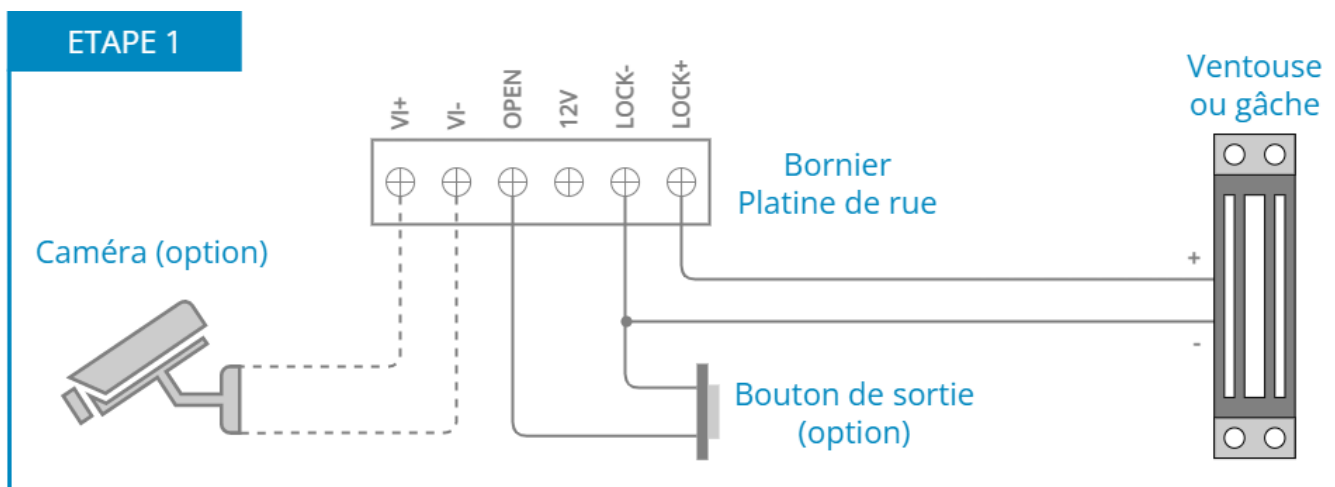

**⚠ Attention à bien configurer les cavaliers de paramétrage et les « DIP Switches » comme indiqué sur le schéma ci-dessus.**

## D.6 - Raccordement d'une motorisation de portail

Les platines de rue NEO et MODERN peuvent piloter un contact sec à l'aide d'un relais additionnel en option.

Brancher la sortie de commande « bouton poussoir » de votre motorisation de portail sur les bornes « **NO** » et « **COM** » du relais additionnel. Puis brancher l'alimentation « **+12V** » et « **GND** » du relais respectivement sur les bornes « **LOCK+** » et « **LOCK-** » de la platine de rue comme indiqué sur le schéma ci-dessous.

Si vous le souhaitez, vous avez aussi la possibilité de rajouter un bouton poussoir de sortie et/ou une caméra additionnelle.

**i** Se référez à la documentation de la motorisation de portail pour s'assurer qu'il accepte bien un contact « sec » en mode « NO » (normalement ouvert) pour la commande.

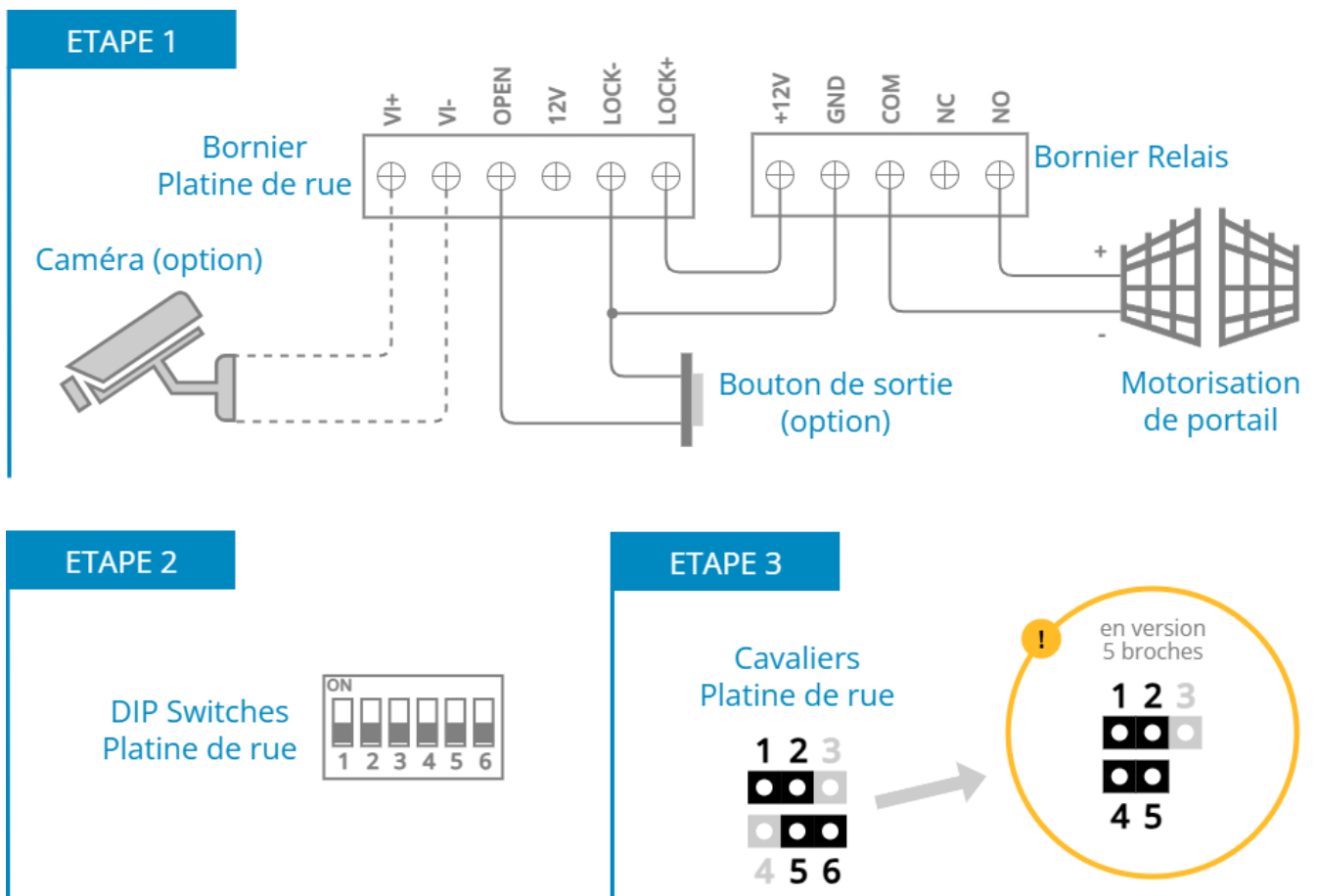

**⚠ Attention à bien configurer les cavaliers de paramétrage et les « DIP Switches » comme indiqué sur le schéma ci-dessus.**

## D.7 - Câblage avec une centrale URMET VIGIK+ (en option)

Si cela est nécessaire, il est possible de rajouter une Centrale VIGIK+ URMET afin que certains services spécifiques (comme La Poste) puissent entrer et distribuer le courrier dans les boîtes aux lettres situées à l'intérieur par exemple.

**i** Cette configuration nécessite du matériel supplémentaire en option.

### ETAPE 1

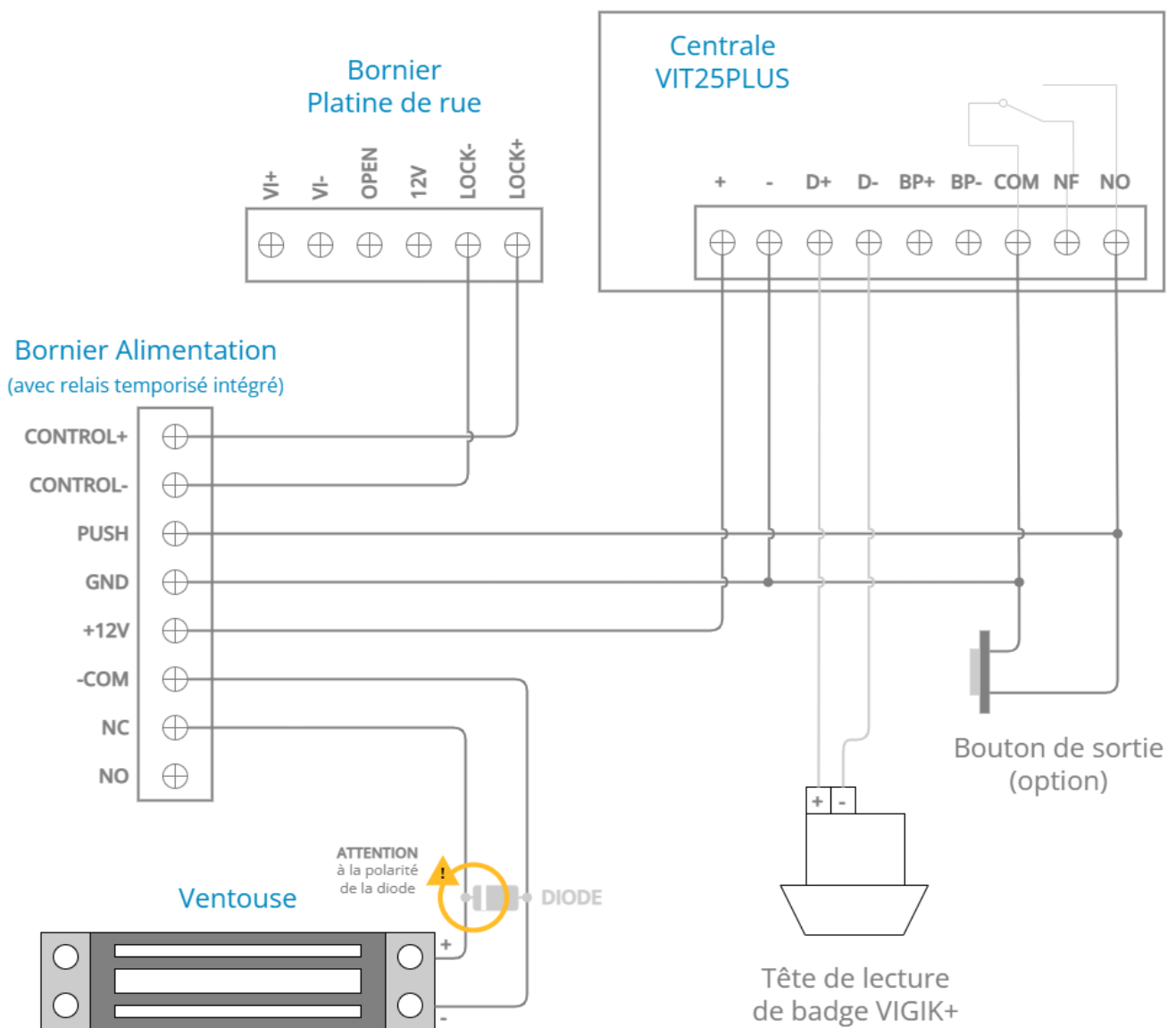

## ETAPE 2

### DIP Switches Platine de rue



Dans cette configuration la temporisation d'ouverture est gérée directement par le temporisateur de l'alimentation

## ETAPE 3

### Cavaliers Platine de rue

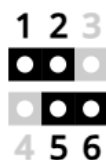

**⚠ Attention à bien configurer les cavaliers de paramétrage comme indiqué sur le schéma ci-dessus.**

**i Tout le matériel nécessaire à une configuration d'interphone vidéo avec Centrale VIGIK est disponible dans le « Kit Option Accès PTT VIGIK+ pour Interphone » que vous retrouverez sur notre site internet.**

## D.8 - Câblage avec un Clavier S5 ou S6 (en option)

Si cela est nécessaire, il est possible de rajouter un Clavier S5 ou S6 afin d'ajouter la fonctionnalité d'entrée par codes.

**i** Cette configuration nécessite du matériel supplémentaire en option.

### ETAPE 1

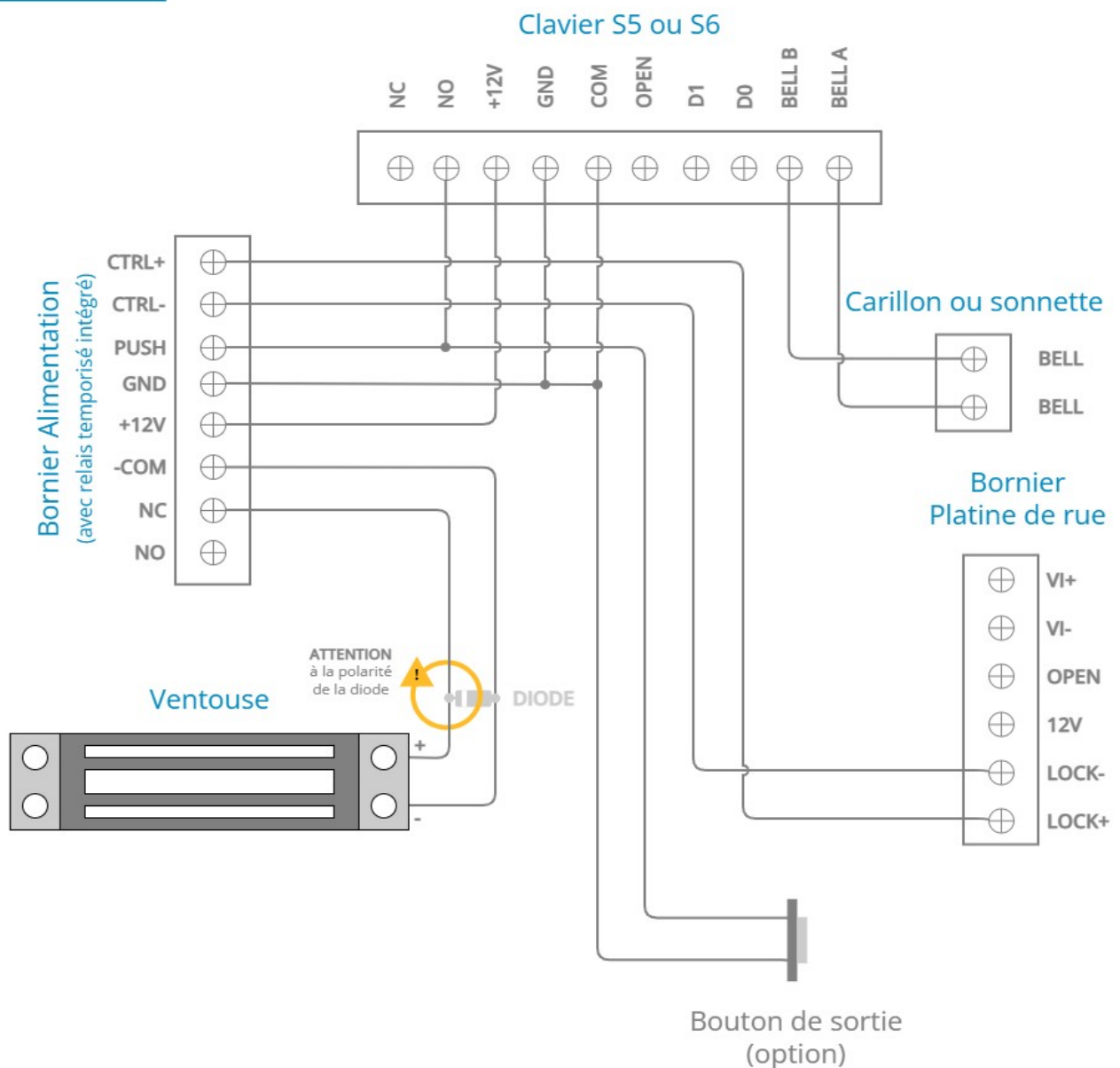

## ETAPE 2

DIP Switches  
Platine de rue



Dans cette configuration la temporisation d'ouverture est gérée directement par le temporisateur de l'alimentation

## ETAPE 3

Cavaliers  
Platine de rue

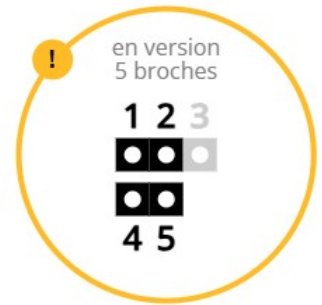
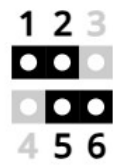

en version  
5 broches

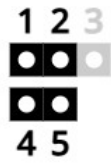

**⚠ Attention à bien configurer les cavaliers de paramétrage comme indiqué sur le schéma ci-dessus.**

## D.9 - Câblage d'une gâche ou serrure électrique avec une alimentation externe (en option)

Optionnellement ou si votre gâche ou serrure consomme plus de 800mA, il est possible d'utiliser une alimentation externe à la platine de rue pour votre gâche ou serrure électrique.

- ❗ La gâche ou la serrure électrique que vous souhaitez installer doit être de type « à émission » (NO : normalement ouvert) en 12V.
- ❗ L'alimentation externe utilisée doit-être en 12V et doit délivrer 3,5A maximum.

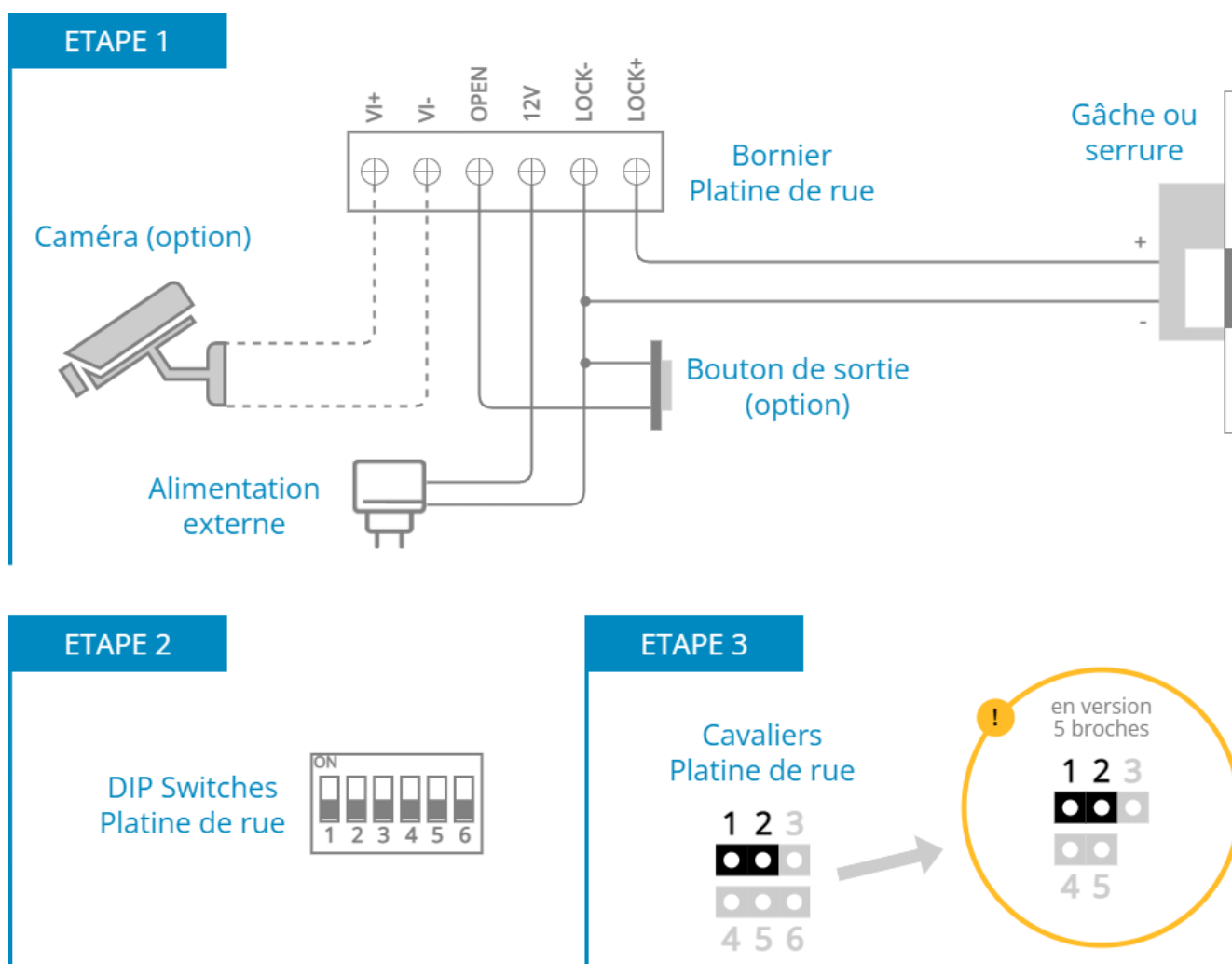

⚠ Attention à bien configurer les cavaliers de paramétrage comme indiqué sur le schéma ci-dessus.

## D.10 - Câblage d'une ventouse avec une alimentation externe (en option)

Optionnellement ou si votre ventouse consomme plus de 800mA, il est possible d'utiliser une alimentation externe à la platine de rue pour votre ventouse.

- ❗ La ventouse ou la gâche que vous souhaitez installer doit être de type « à rupture » (NC : normalement fermé) en 12V.
- ❗ L'alimentation externe utilisée doit-être en 12V et doit délivrer 3,5A maximum.

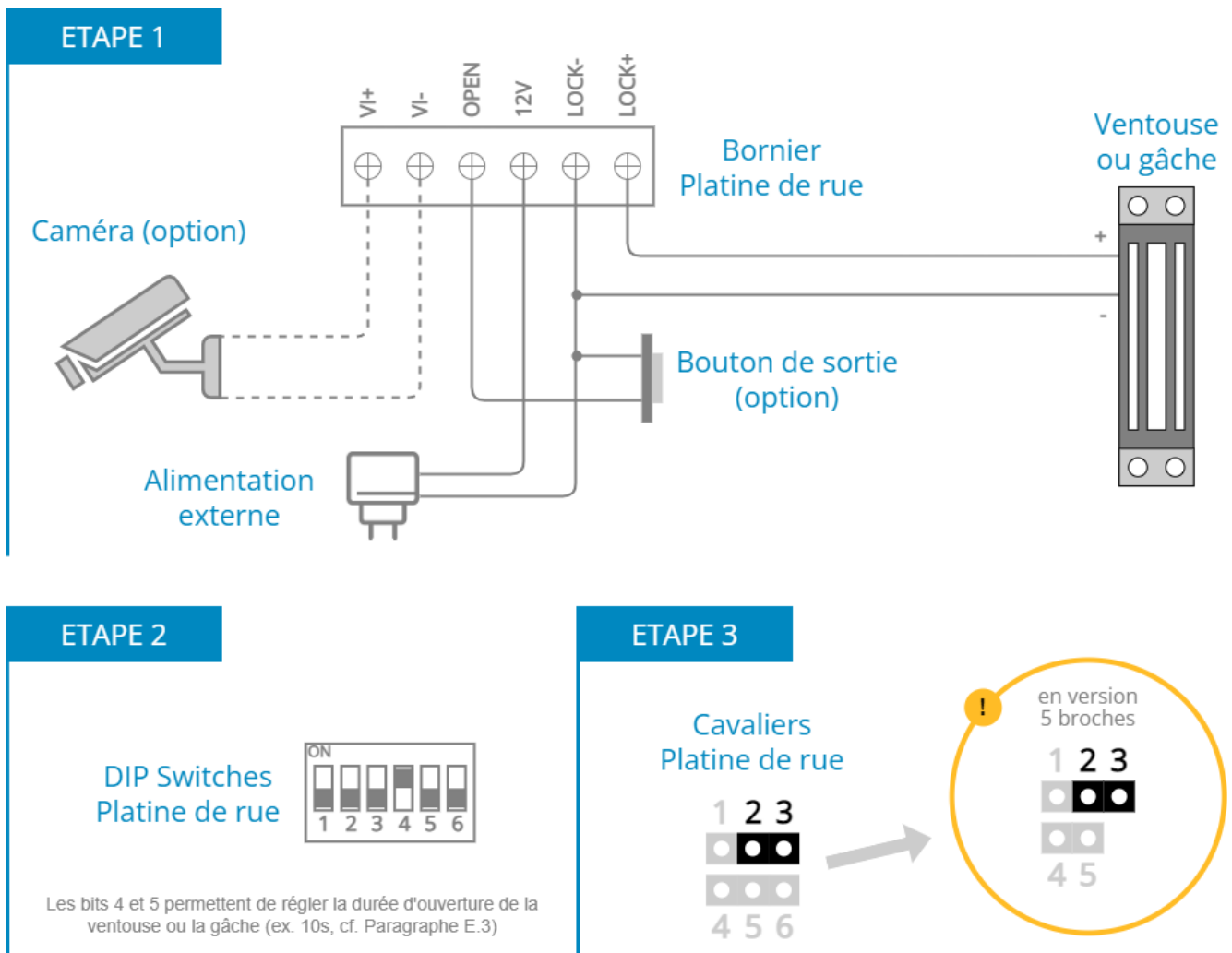

- ⚠ Attention à bien configurer les cavaliers de paramétrage et les « DIP Switches » comme indiqué sur le schéma ci-dessus.

## D.11 - Raccordement d'écrans additionnels (en option)

Les interphones « Neo » et « Modern » supportent jusqu'à 4 écrans dans le même logement (en option). Lorsque qu'un visiteur appuiera sur le bouton de la platine de rue, les 4 écrans sonneront simultanément et il sera alors possible de répondre sur l'un des 4 écrans.

Vous trouverez ci-dessous un exemple de câblage de l'interphone vidéo avec 4 écrans dans le même logement.

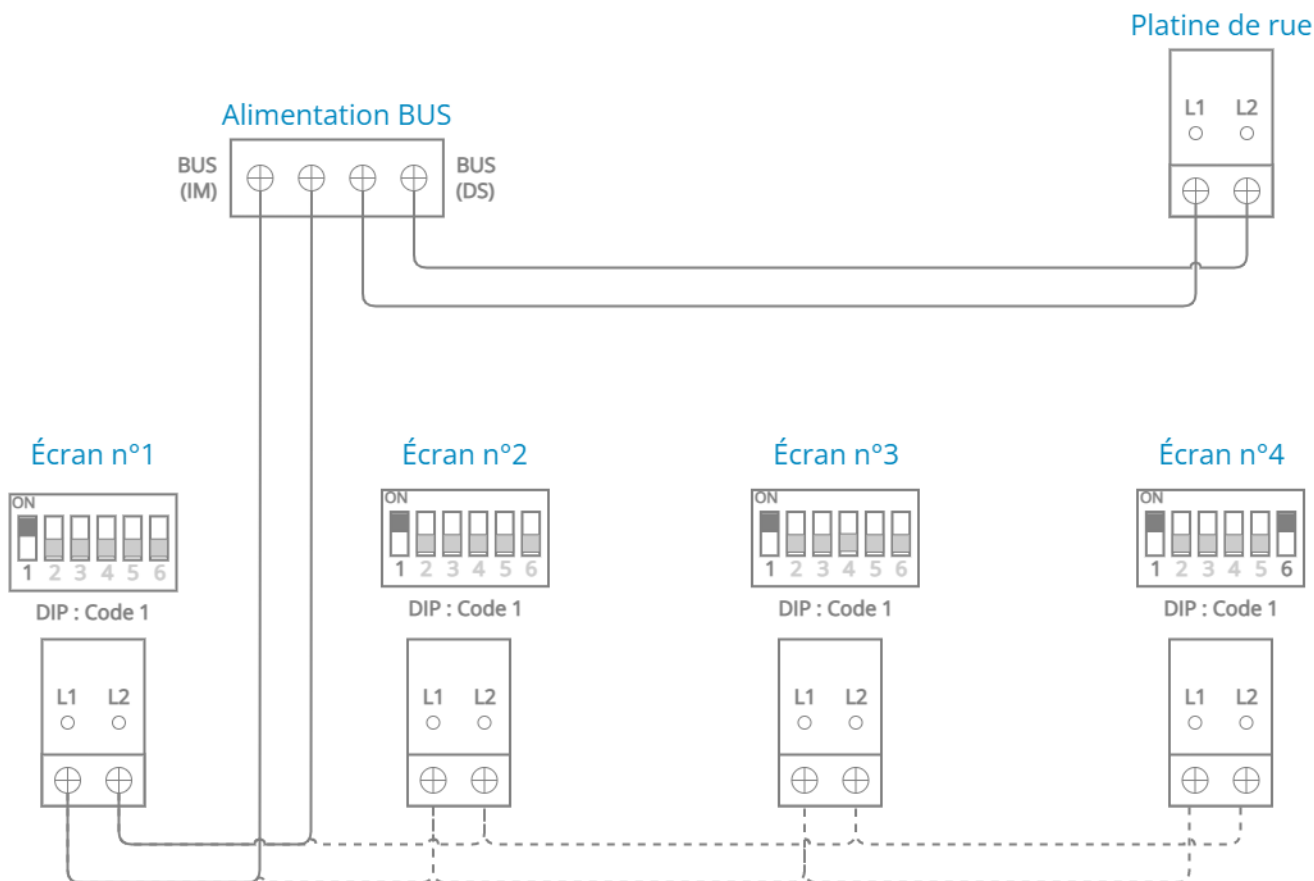

- ⓘ Veillez à respecter les mêmes longueurs et sections de câbles qu'une installation classique (cf. Paragraphe D.1).
- ⓘ Bien configurer les boutons de configuration de chaque écran, sans oublier d'activer le bit 6 de fin de ligne sur le dernier (cf. Paragraphe E.4).

## D.12 - Raccordement de platines de rue additionnelles (en option)

Si vous possédez plusieurs points d'entrée pour votre logement (sur 2 rues différentes par exemple), il est possible d'installer plusieurs platines de rues à votre installation.

Les interphones « Neo » et « Modern » supportent jusqu'à 4 platines de rues. Les visiteurs pourront ainsi appuyer sur le bouton d'une des platines de rue et faire sonner l'écran du logement concerné.

Vous trouverez ci-dessous un exemple de câblage de l'interphone vidéo avec 4 platines de rues.

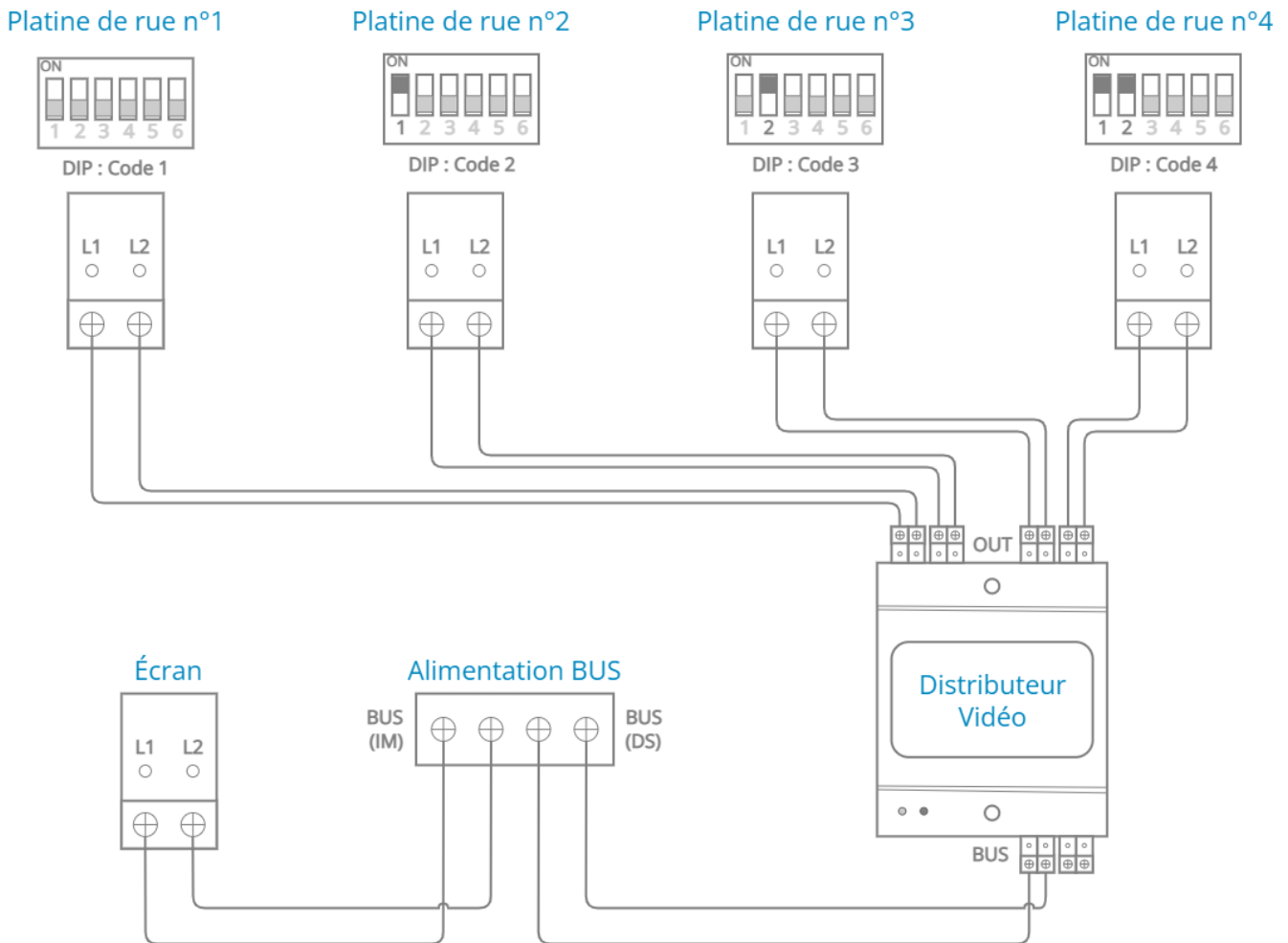

- ⓘ **Veillez à respecter les mêmes longueurs et sections de câbles qu'une installation classique (cf. Paragraphe D.1).**
- ⓘ **Bien configurer les boutons de configuration de chaque platine de rue (cf. Paragraphe E.3).**

## E - PARAMÉTRAGE

### E.1 - Identification des boutons de la platine de rue

Chaque bouton de la platine de rue correspond à un « Code Écran » qu'il faut configurer à l'aide des « DIP Switches » (voir Paragraphe E.4). Généralement les numéros de codes des platines commencent du plus petit « 01 » en bas de la platine au plus grand vers le haut.

Par exemple, pour une platine de rue « 4 appartements » et si vous souhaitez que le premier appartement sonne avec le bouton du haut de la platine de rue, il faudra alors assigné le « Code 04 » à l'écran de l'appartement n°1 (voir Paragraphe E.4).

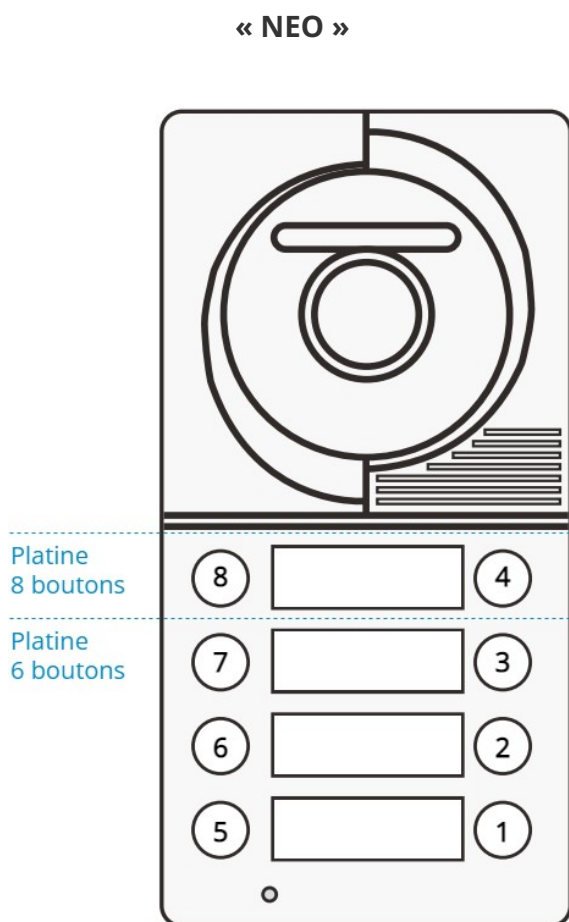

**Les numéros ne changent pas en fonction du nombre de boutons de votre platine.**

Par exemple une platine 6 boutons aura les numéros 1-2-3 à droite, et 5-6-7 à gauche.

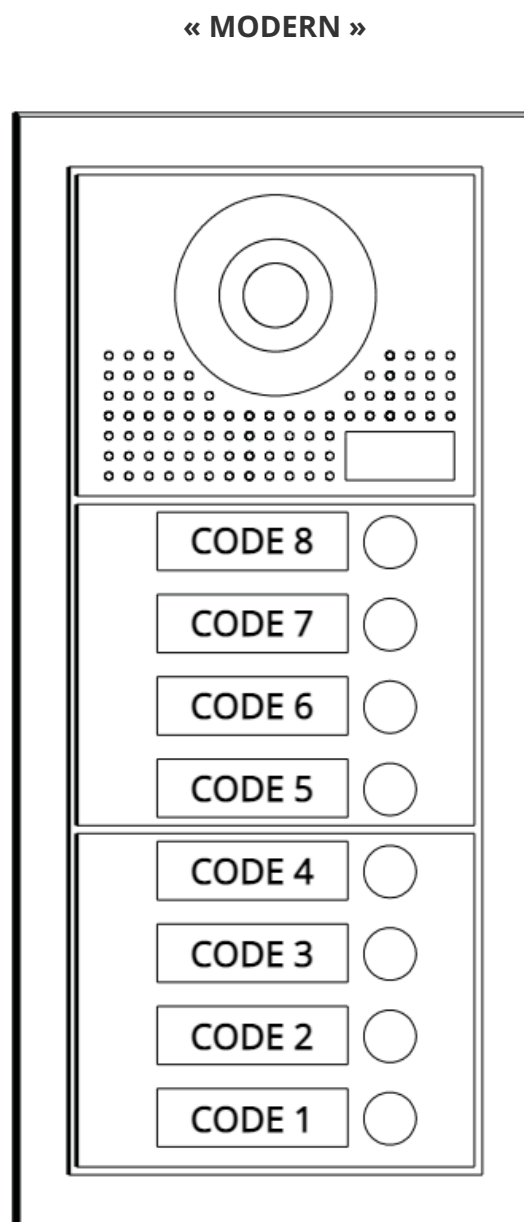

**Cette numérotation est aussi valable pour les extensions de platine de rue « Modern ».**

## E.2 - Utilisation des boutons de configuration « DIP Switches »

Les platines de rue et les écrans des interphones « Neo » et « Modern » utilisent des boutons de configurations (aussi appelés DIP Switches) pour effectuer certains paramétrages (cf. Paragraphe C.2 « DIP Switches »).

Au total 6 boutons (aussi appelés « bits ») sont disponibles et peuvent être modifiés avant ou après l'installation du matériel.

Vous trouverez ci-dessous les pictogrammes concernant la configuration des boutons :

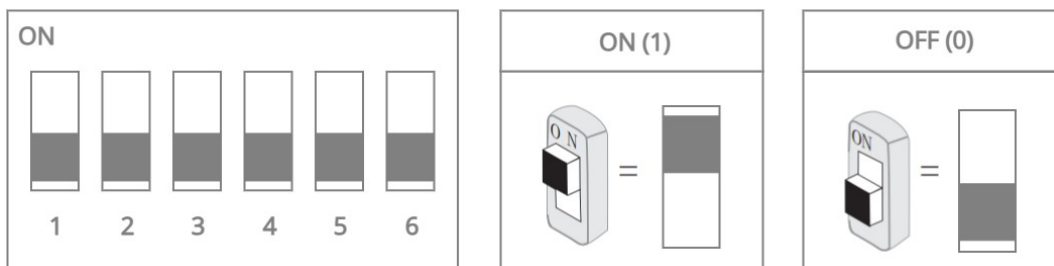

## E.3 - Configuration de la platine de rue

La platine de rue possède des boutons de configuration (cf. Paragraphe E.2) à modifier ou non en fonction de l'installation et/ou de l'utilisation.

Vous trouverez ci-dessous les paramétrages possibles :

- 1 et 2 : réglage du « Code Platine » (voir « Tableau des Codes Platines » ci-dessous) ;
- 3 : activation de la stabilisation de l'alimentation en « mode NC » des versions 5 broches uniquement (à ne configurer que lorsque c'est indiqué dans la notice) ;
- 4 et 5 : durée de déverrouillage du système d'ouverture. Utilisé pour décoller une ventouse pendant 10 secondes par exemple (voir « Tableau des Durées de déverrouillage » ci-après) ;
- 6 : utilisation d'une caméra additionnelle :
  - « 0 » : pas de caméra (par défaut) ;
  - « 1 » : caméra additionnelle installée.

### Tableau des Codes Platines



**i** Lorsqu'il n'y a qu'une seule platine de rue dans l'installation, utiliser le « CODE 1 ».

## Tableau des Durées de déverrouillage



## Configuration des cavaliers

Les platines de rue « Neo » et « Modern » utilisent 2 cavaliers de paramétrage à modifier en fonction du système d'ouverture utilisé.

Les cavaliers peuvent être paramétrés pour bénéficier d'une sortie alimentée 12V, en mode NO ou NC (limitée à 800mA), ou d'un contact sec en mode NO ou NC.

**⚠ ATTENTION : En fonction des versions, les cavaliers de paramétrage de la platine de rue peuvent ne comporter que 5 broches (au lieu de 6).**

Vous trouverez ci-dessous les différentes versions de brochages des cavaliers de paramétrage :

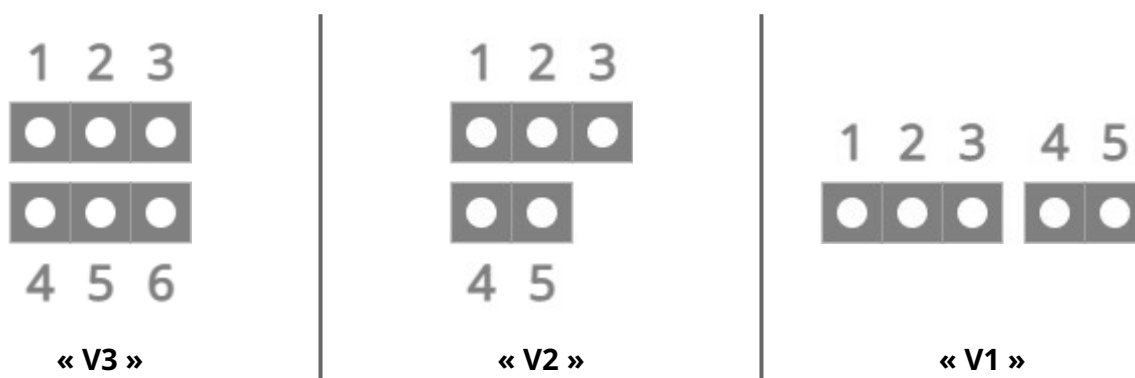

Vous trouverez ci-dessous les configurations possibles des cavaliers :

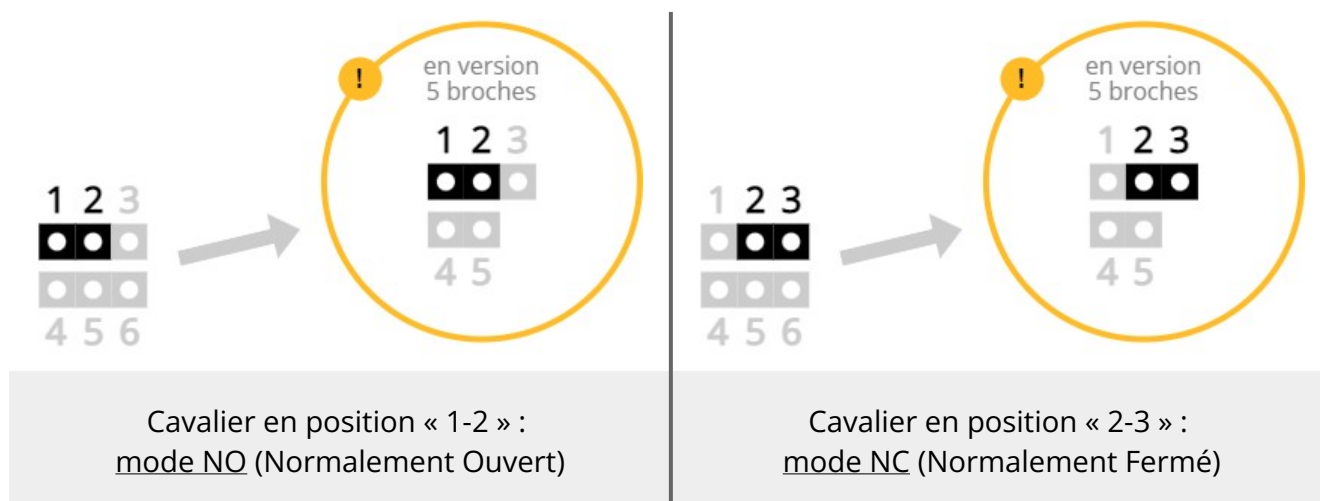

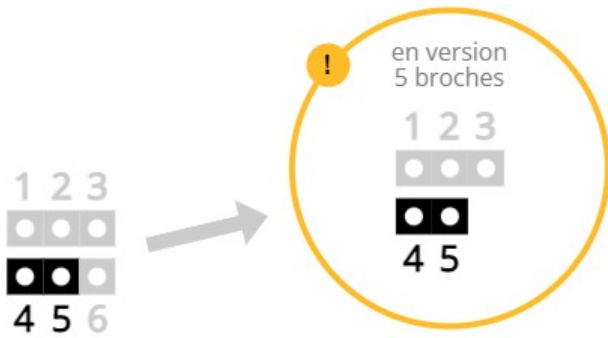

Cavalier en position « 4-5 » :  
 mode Contact Alimenté (12V 800mA max)  
 (pour le mode NC uniquement)

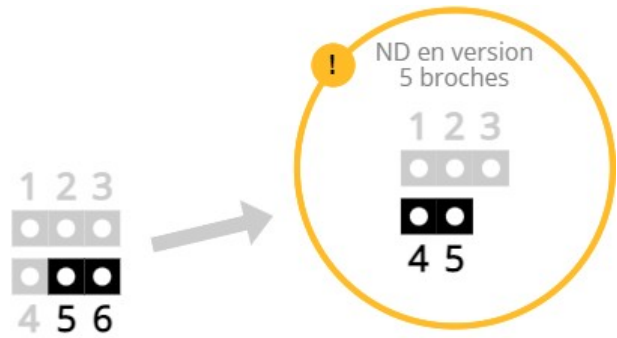

Cavalier en position « 5-6 » :  
mode Contact Alimenté Limité  
 (pour le mode NO uniquement)

*Non disponible en version 5 broches : utiliser « 4-5 »*

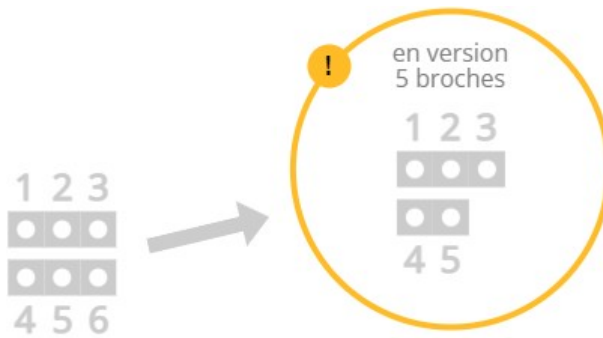

































Aucun cavalier en position « 4-5-6 » :  
mode Contact Sec

## E.4 - Configuration des écrans

Chaque écran possède des boutons de configuration (cf. Paragraphe C.4 « DIP Switches ») : les 5 premiers servent au réglage du « Code Écran » (voir ci-dessous) et le 6ème sert à identifier l'écran comme étant le dernier de la ligne.

- i** Lors de l'installation dans des logements différents, chaque écran doit avoir un « Code Écran » unique correspondant au numéro de bouton de la platine de rue (cf. Paragraphe E.1).
- i** Il est possible d'avoir jusqu'à 4 écrans dans le même logement, il faudra alors qu'il aient tous le même « Code Écran » (cf. Paragraphe D.10).

### Tableau des Codes Écrans

	CODE 1		CODE 9		CODE 17		CODE 25
	CODE 2		CODE 10		CODE 18		CODE 26
	CODE 3		CODE 11		CODE 19		CODE 27
	CODE 4		CODE 12		CODE 20		CODE 28
	CODE 5		CODE 13		CODE 21		CODE 29
	CODE 6		CODE 14		CODE 22		CODE 30
	CODE 7		CODE 15		CODE 23		CODE 31
	CODE 8		CODE 16		CODE 24		CODE 32

## Configuration du dernier écran de la ligne

Lorsque l'écran est en terminaison de ligne, c'est à dire qu'aucun câble ne repart de celui-ci vers un autre écran, le dernier bouton de configuration (n°6) doit-être sur « ON », dans le cas contraire il doit rester sur « OFF » par défaut.



L'écran N'EST PAS à la fin de la ligne



L'écran est à la fin de la ligne

## E.5 - Configuration du répartiteur vidéo

Les répartiteurs vidéo sont utilisés dans les installations avec plus de 4 écrans et servent à répartir le signal du BUS.

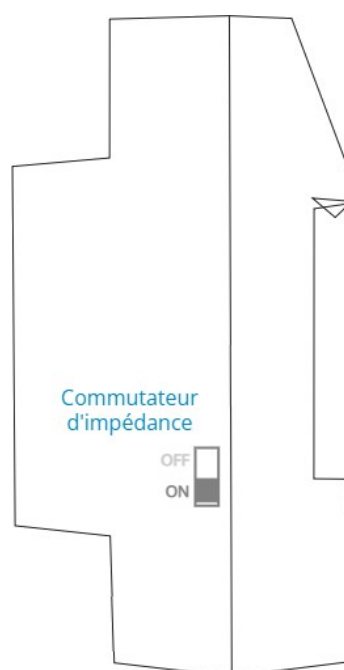
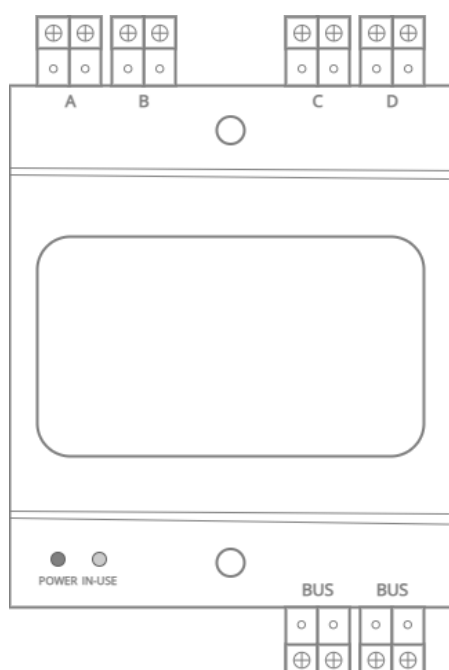

### Connectiques du Répartiteur vidéo

- **BUS** : entrée BUS et pontage BUS vers un autre répartiteur
- **A / B / C / D** : sorties vers les écrans

### Commutateur d'impédance

Dans un système à plusieurs répartiteurs, le dernier de la ligne doit avoir son commutateur d'impédance sur « ON », tous les répartiteurs précédents doivent être positionnés sur « OFF ».

L'indicateur d'alimentation « POWER » passera du rouge au orange lors de l'activation du commutateur d'impédance.

## F - UTILISATION

---

### F.1 - Fonctions de base de l'interphone

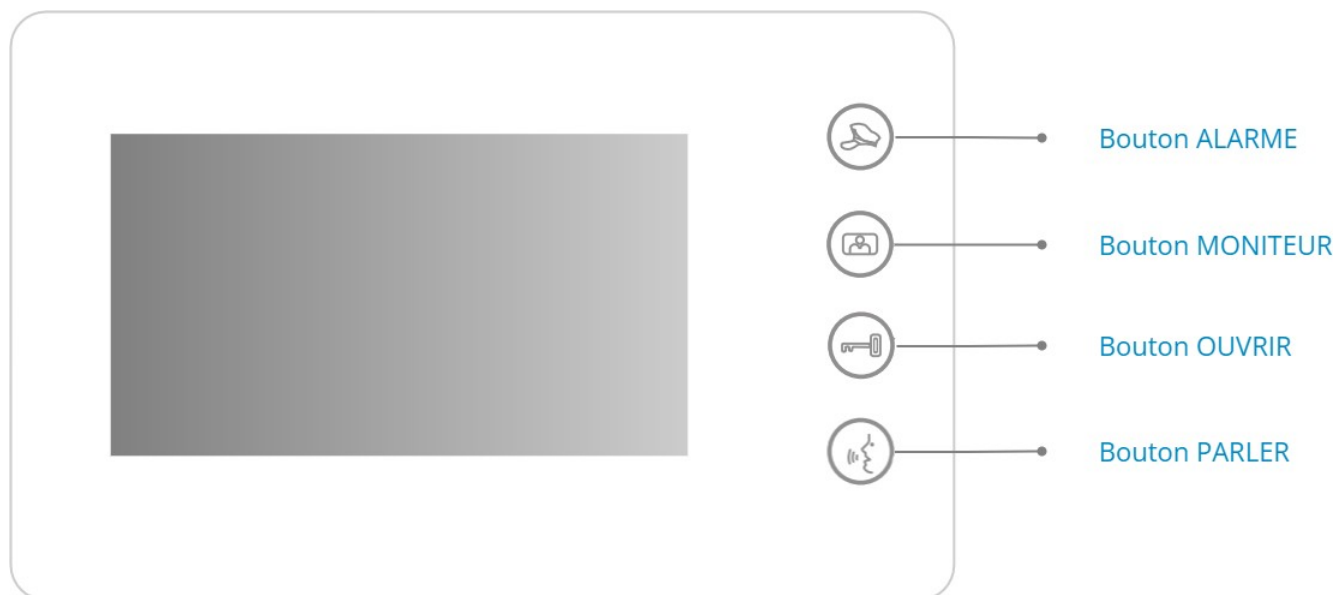

Station Intérieure 4,3" (pour les écrans Station Intérieure SMART 7" se référer à la documentation de l'écran)

#### Répondre aux appels

Appuyer sur le bouton de la platine de rue, l'écran se met à sonner dans le logement et le visiteur est automatiquement visible sur le moniteur. Si vous ne répondez pas dans les 60 secondes, l'écran s'éteindra automatiquement.

Pour répondre appuyer sur le bouton « **PARLER** », le mode conversation est alors lancé pendant 60 secondes et s'arrêtera automatiquement. Pour mettre fin à la conversation avant, vous pouvez rappuyer sur le bouton « **PARLER** ».

Si votre installation comprends plusieurs écrans dans le même logement (cf. Paragraphe D.10), vous pouvez répondre sur n'importe lequel d'entre eux, les autres écrans se mettront alors en veille automatiquement.

#### Déverrouillage du système d'ouverture

Pour déverrouiller le système d'ouverture connecté à l'interphone (porte, portail, portillon, etc.), appuyer sur le bouton « **OUVRIR** » pendant la communication.

#### Fonction Surveillance

Lorsque l'écran est en veille, appuyer sur le bouton « **MONITEUR** » permet de visualiser la caméra de la platine de rue.

Si vous utilisez une seconde platine de rue et/ou une caméra additionnelle, appuyer sur le bouton « **MONITEUR** » pour passer aux autres vues (cf. Paragraphe F.3).

## Modifier la mélodie d'appel

Lorsque l'écran est en veille, appuyer 5 secondes sur le bouton « **PARLER** » jusqu'à entendre la mélodie d'appel.

Pour faire défiler les mélodies, appuyer sur le bouton « **ALARME** ». Une fois votre choix fait, valider en appuyant une nouvelle fois sur le bouton « **PARLER** ».

## Réglage du volume de la mélodie d'appel

Lorsque l'écran est en veille, appuyer 5 secondes sur le bouton « **PARLER** » jusqu'à entendre la mélodie d'appel.

Rester appuyé sur la bouton « **ALARME** », la mélodie d'appel est alors jouée à différents volumes (6 niveaux sont disponibles). Lorsque le volume vous convient relâcher le bouton « **ALARME** ».

## F.2 - Fonctions Intercom

Si votre installation comporte plusieurs écrans, vous avez la possibilité d'appeler un autre écran du réseau. Pour utiliser cette fonctionnalité il faut composer le numéro d'appel de l'écran qui correspond à son « Code Écran » (cf. Paragraphe E.4) en suivant la procédure ci-dessous.

Pour décrocher lorsque l'écran sonne, appuyer sur le bouton « **PARLER** ». Pour raccrocher à la fin de la communication rappuyer sur le bouton « **PARLER** ».

### Composer le numéro d'appel d'un écran

Rester appuyé sur le bouton « **OUVRIR** » jusqu'au « bip », puis appuyer sur les boutons « **OUVRIR** » et « **MONITEUR** » pour composer le code correspondant à l'écran que vous souhaitez appeler en suivant la note ci-dessous, puis lancer l'appel en appuyant sur le bouton « **ALARME** ».

NOTE: le bouton « **OUVRIR** » fait référence à « 0 » ou à l'action « confirmer », le bouton « **MONITEUR** » incrémente le numéro de « 1 ».

### Exemple d'appel de l'écran dont le code est « 09 »



### Exemple d'appel de l'écran dont le code est « 12 » :

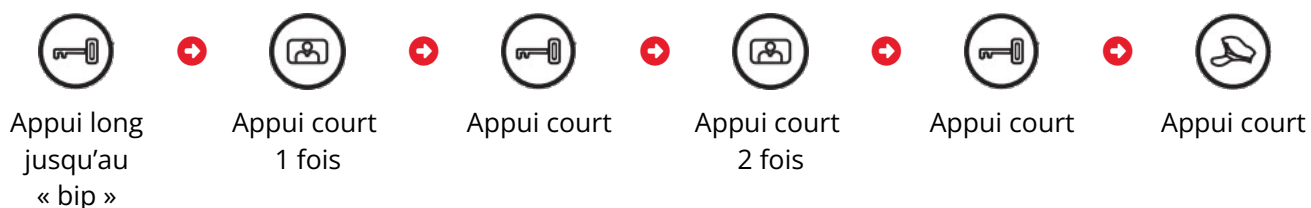

## F.3 - Utiliser plusieurs platines de rue et/ou une caméra additionnelle

### Paramétrer plusieurs platines de rue et/ou des caméras additionnelles

Lorsque l'écran est en veille, appuyer 5 secondes sur le bouton « **ALARME** » jusqu'à entendre un « bip ».

Appuyer ensuite sur le bouton « **MONITEUR** » autant de fois que le numéro de code correspondant à votre installation (voir tableau ci-dessous).

Enfin, rappuyer sur le bouton « **ALARME** » pour valider.

Exemple : votre installation comporte 3 platines de rue et 2 caméras additionnelles, le code de configuration est le « 8 », il faudra alors suivre la procédure :

Appui long sur « **ALARME** » → Appui 8 fois sur « **MONITEUR** » → Appui sur « **ALARME** »

Type d'installation	Code configuration	Type d'installation	Code configuration
1 Platine de rue 0 Caméra additionnelle	Code 1	3 Platines de rue 2 Caméras additionnelles	Code 8
1 Platine de rue 1 Caméra additionnelle	Code 2	3 Platines de rue 3 Caméras additionnelles	Code 9
2 Platines de rue 0 Caméra additionnelle	Code 3	4 Platines de rue 0 Caméra additionnelle	Code 10
2 Platines de rue 1 Caméra additionnelle	Code 4	4 Platines de rue 1 Caméra additionnelle	Code 11
2 Platines de rue 2 Caméras additionnelles	Code 5	4 Platines de rue 2 Caméras additionnelles	Code 12
3 Platines de rue 0 Caméra additionnelle	Code 6	4 Platines de rue 3 Caméras additionnelles	Code 13
3 Platines de rue 1 Caméra additionnelle	Code 7	4 Platines de rue 4 Caméras additionnelles	Code 14

### Vue d'une autre platine de rue et/ou des caméras additionnelles

Appuyer sur le bouton « **MONITEUR** » pendant un appel pour passer à la vue d'une autre platine de rue ou d'une caméra additionnelle.

## F.4 - Enregistrement des cartes et badges

**i Uniquement disponible sur les modèles disposant d'un lecteur de cartes et badges intégré à la platine de rue.**

**i Le badge fourni est le BADGE MAÎTRE, ce n'est pas un badge utilisateur !**

### Enregistrement de carte ou badge utilisateur

Pour enregistrer des cartes ou des badges utilisateur vous devez vous munir de la « Carte Maître » fournie avec votre platine de rue et suivre la procédure suivante :

- Passer la « Carte Maître » devant le lecteur de la platine de rue : un « bip » est émis ;
- Passer une ou plusieurs cartes (ou badges) successivement devant le lecteur : un « bip » est émis à chaque passage ;
- Repasser la « Carte Maître » lorsque vous avez terminé : un « bip » est émis.

Les cartes et/ou badges sont maintenant enregistrés.

**i Les interphones « Neo » et « Modern » peuvent enregistrer 2720 cartes ou badges.**

### Réinitialiser la Carte Maître

Si vous avez perdu la Carte Maître, vous avez la possibilité d'en créer une autre en suivant la procédure suivante :

- Coupez l'alimentation électrique de la platine de rue ;
- Connecter le cavalier « **MANAGE** » de la carte RFID de la platine de rue (voir ci-dessous) ;
- Alimenter la platine de rue : un « bip » est émis toutes les 1,5 secondes ;
- Passer une carte devant le lecteur de la platine de rue : un « bip » est émis ;
- Coupez l'alimentation ;
- Déconnecter le cavalier « **MANAGE** » ;
- Alimenter la platine de rue normalement.

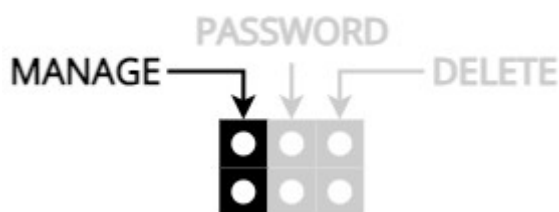

## Supprimer toutes les cartes ou badges

Si vous le souhaitez, il est possible de supprimer toutes les cartes enregistrées sur la platine :

- Coupez l'alimentation électrique de la platine de rue ;
- Connecter le cavalier « **DELETE** » de la carte RFID de la platine de rue (voir page précédente) ;
- Alimenter la platine de rue : un long « bip » est émis, signifiant l'effacement de toutes les cartes ou badges ;
- Coupez l'alimentation ;
- Déconnecter le cavalier « **DELETE** » ;
- Alimenter la la platine de rue normalement.

## G - CARACTÉRISTIQUES TECHNIQUES

---

### Platine de rue

Alimentation	24V DC (fournie par l' alimentation BUS)
Consommation (en veille / en fonctionnement)	1W / 5W
Température d'utilisation	-20°C à +55°C
Commande système d'ouverture	12V - 800mA max.
Pouvoir de coupure du contact sec	12V – 3,5A max.

### Alimentation BUS

Tension d'entrée	100-240V AC (50/60Hz)
Tension de sortie	26V DC (± 2V)
Courant de sortie	7A max.
Température d'utilisation	-20°C à +55°C

### Écran (Station Intérieure 4,3" et Station Intérieure SMART 7")

Alimentation	24V DC (fournie par l' alimentation BUS)
Consommation (en veille / en fonctionnement)	< 1W / < 10W
Température d'utilisation	-10°C à +60°C

## **H - SERVICE APRÈS-VENTE - GARANTIE**

---

Avant tout contact avec notre service SAV, merci de vous référer à la section « Dépannage » suivante, afin de résoudre les problèmes les plus courants.

Nous vous conseillons également de brancher votre matériel « en fils volants » sur une table afin de déterminer plus facilement si votre problème est lié au matériel ou à son installation.

En cas de besoin vous pouvez contacter notre service après-vente via notre site internet uniquement : <https://www.bt-security.com/sav>. Vous pourrez alors créer un ticket SAV et échanger avec notre équipe.

### **Ce produit est garanti 2 ans pièces dans notre atelier.**

La garantie ne couvre pas : les dommages consécutifs à une utilisation non conforme des produits, les dommages consécutifs à l'intervention d'un réparateur non agréé par nos soins.

## I - DÉPANNAGE

Panne	Cause	Solution
<ul style="list-style-type: none"> <li>• La gâche ne se déverrouille pas</li> <li>• La ventouse ne se décolle pas</li> <li>• La ventouse ne se colle pas</li> <li>• Le portail ne s'ouvre pas</li> </ul>	<ul style="list-style-type: none"> <li>• Installation</li> <li>• Configuration</li> </ul>	<ul style="list-style-type: none"> <li>• Vérifier le branchement du système d'ouverture</li> <li>• Vérifier la configuration des cavaliers de paramétrage en fonction de votre utilisation</li> </ul>
<ul style="list-style-type: none"> <li>• L'écran ne s'allume pas</li> </ul>	<ul style="list-style-type: none"> <li>• L'écran n'est pas alimenté</li> </ul>	<ul style="list-style-type: none"> <li>• Vérifier le branchement de l'alimentation</li> </ul>
<ul style="list-style-type: none"> <li>• La platine ne s'allume pas</li> </ul>	<ul style="list-style-type: none"> <li>• La platine n'est pas alimentée</li> </ul>	<ul style="list-style-type: none"> <li>• Vérifier le branchement de l'alimentation</li> </ul>
<ul style="list-style-type: none"> <li>• Écran bleu, pas de sonnerie</li> </ul>	<ul style="list-style-type: none"> <li>• Installation</li> </ul>	<ul style="list-style-type: none"> <li>• Les fils du BUS ont été inversés au niveau de l'alimentation (bornes DS et IM)</li> <li>• Vérifier que les câbles du BUS ont les bonnes longueurs et sections par rapport aux recommandations</li> <li>• Faire un test de câblage à courte distance (entre 2 et 5m) pour vérifier le bon fonctionnement</li> </ul>
<ul style="list-style-type: none"> <li>• L'écran n'arrête pas de sonner</li> </ul>	<ul style="list-style-type: none"> <li>• Installation</li> </ul>	<ul style="list-style-type: none"> <li>• Vérifier le branchement du bouton poussoir de sortie</li> </ul>
<ul style="list-style-type: none"> <li>• Mauvaise image et/ou son</li> </ul>	<ul style="list-style-type: none"> <li>• Installation et/ou perturbation</li> </ul>	<ul style="list-style-type: none"> <li>• Vérifier que les câbles du BUS ont les bonnes longueurs et sections par rapport aux recommandations</li> <li>• Faire un test de câblage à courte distance (entre 2 et 5m) pour vérifier le bon fonctionnement</li> </ul>
<ul style="list-style-type: none"> <li>• La platine de rue émet 2 bips lorsque j'appuie sur un bouton</li> </ul>	<ul style="list-style-type: none"> <li>• Configuration</li> </ul>	<ul style="list-style-type: none"> <li>• Vérifier que les codes écrans ont bien été affectés en fonction des boutons de la platine</li> </ul>
<ul style="list-style-type: none"> <li>• L'écran émet 2 bips lorsque j'appuie sur le bouton « MONITEUR »</li> </ul>	<ul style="list-style-type: none"> <li>• Configuration</li> </ul>	<ul style="list-style-type: none"> <li>• Vérifier que les codes platines ont bien été affectés</li> </ul>
<ul style="list-style-type: none"> <li>• La platine de rue bipe sans cesse lorsque je passe une carte</li> </ul>	<ul style="list-style-type: none"> <li>• Utilisation</li> </ul>	<ul style="list-style-type: none"> <li>• Vous essayez de rentrer avec la carte maître.</li> <li>• Paramétrer une carte comme indiqué au paragraphe F.4</li> </ul>

<b>Panne</b>	<b>Cause</b>	<b>Solution</b>
<ul style="list-style-type: none"><li>• La diode rouge de l'alimentation clignote</li></ul>	<ul style="list-style-type: none"><li>• Installation</li></ul>	<ul style="list-style-type: none"><li>• Cour-circuit sur la ligne : débrancher la ligne DS puis la ligne IM pour identifier quelle ligne pose problème</li><li>• vérifier les connexions et les câbles des lignes du BUS</li></ul>